

CASE IH
AGRICULTURE

POUR CEUX QUI EXIGENT PLUS

MAGNUM™ AFS CONNECT™

TRACTEURS DE 310 À 400 CH



AFS
CONNECT

LE MAGNUM CONNECTÉ

- Solution télématique AFS Connect – la passerelle vers les données des Magnum AFS Connect
- Fonctionnalités à distance élargies
 - Outil d'entretien et de mise à jour
 - Consultation de l'écran
 - Stockage des données
- Nouvelle plateforme MyCase IH

LA LIBERTÉ À L'ÉTAT PUR

- Système d'exploitation intuitif AFS Vision Pro avec nouvel écran LCD AFS Pro 1200
- Encodeur Case IH – navigation et configuration intuitives
- Boutons configurables les plus perfectionnés du secteur – plus de 100 fonctions programmables

TOUJOURS PLUS PUISSANT

- Puissance nominale de 310 ch à 400 ch
- Grand choix de pneus disponibles jusqu'à un diamètre de 2,15 m
- Magnum Rowtrac – la solution à chenilles
- Capacité maximale du relevage arrière de 11 700 kg

DES SOLUTIONS PERSONNALISÉES

- Efficacité – 50 km/h Eco à 1 350 tr/min (CVXDrive)
- Confort – suspension hydraulique semi-active de la cabine et essieu avant suspendu
- Flexibilité – transmission à variation continue CVXDrive ou Full Powershift PowerDrive



EXPÉRIMENTEZ L'AGRICULTURE

Comme il se doit



UNE NOUVELLE DIMENSION	04 - 07	PRISE DE FORCE ET CIRCUITS HYDRAULIQUES	36 - 41
DES CONFIGURATIONS POUR CHAQUE APPLICATION	08 - 11	AFS & AFS CONNECT	42 - 49
CABINE	12 - 23	ENTRETIEN	50 - 55
MOTEUR, TRANSMISSIONS, CINÉMATIQUE	24 - 31	DURABILITÉ.....	56 - 57
ROWTRAC.....	32 - 35	SPÉCIFICATIONS	58 - 59

LE TRACTEUR DE DEMAIN

Le nouveau Magnum AFS Connect

Des années de recherche, combinées à l'expérience pratique et aux retours des clients du monde entier, cela n'a pas de prix. C'est ainsi que nous sommes en mesure de vous présenter un concept de tracteur innovant, au service d'une agriculture complexe axée sur le futur, capable de satisfaire même les clients les plus exigeants.

LE MAGNUM AFS CONNECT EN RÉSEAU

Le nom en dit long – le Magnum AFS Connect est équipé de la télématique. Les données sont transférables sans fil, entre le tracteur, un smartphone, une tablette ou un ordinateur. Avec l'appui de la télématique AFS Connect, vous pourrez prendre en toute liberté les bonnes décisions, au bon moment, sur la base de toutes les données recueillies, et ce depuis n'importe quel appareil. L'antenne AFS Vector Pro fonctionne avec différents signaux GPS pour garantir la meilleure précision d'un passage à l'autre.

PROFITEZ DE LA LIBERTÉ À L'ÉTAT PUR

L'écran AFS Pro 1200 associé à son logiciel AFS Vision Pro et fonctionnalité Bluetooth est de série sur le nouveau Magnum. Il a été développé en collaboration avec des agriculteurs du monde entier, afin d'en garantir une facilité d'utilisation et une productivité maximales.

UNE PERFORMANCE IMBATTABLE

Ultra performant, sobre en carburant et fiable : son moteur impressionnant, son circuit hydraulique puissant, sa prise de force haute capacité et son transfert de puissance excellent font du Magnum un tracteur tout à fait incomparable. Le Magnum établit une nouvelle référence dans les domaines de l'agriculture, de la construction et des infrastructures. Avec le Magnum, tout devient possible.

ANTENNE AFS VECTOR PRO

- Des composants consolidés, au design intégré, qui garantissent un guidage aussi constant que précis

CAMÉRAS

- L'AFS Pro 1200 possède quatre entrées caméra. Les caméras avant et arrière sont intégrées en standard

PACK D'ÉCLAIRAGE LED 360°

- Le pack de 20 phares LED vous assure une visibilité supérieure de nuit

MOTEUR

- Moteur Cursor 9 FPT 6 cylindres d'une cylindrée de 8,7 L, technologie Common Rail quatre soupapes, intercooler et turbocompresseur à géométrie variable (eVGT)
- Puissance nominale de 310-396 ch, 39 ch supplémentaires avec EPM
- Écologique : respecte la norme antipollution EU Stage V
- Système HI-eSCR2 avec catalyseur d'oxydation diesel (DOC) et SCR sur filtre PASSIF (SCRoF)
- Pas de recyclage des gaz d'échappement (EGR)
- Système multi-breveté de traitement des gaz d'échappement, sans maintenance



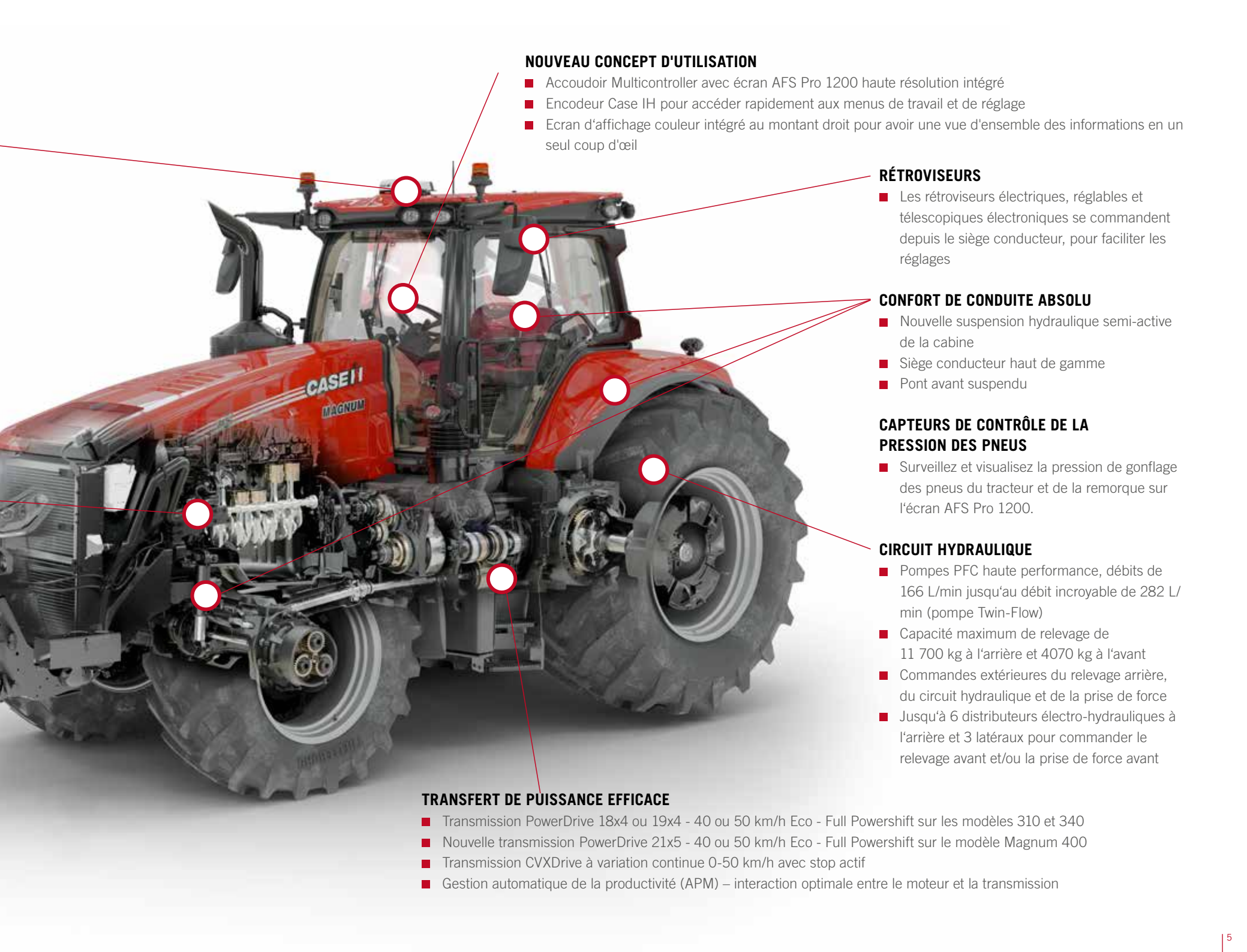

NOUVEAU CONCEPT D'UTILISATION

- Accoudoir Multicontroller avec écran AFS Pro 1200 haute résolution intégré
- Encodeur Case IH pour accéder rapidement aux menus de travail et de réglage
- Ecran d'affichage couleur intégré au montant droit pour avoir une vue d'ensemble des informations en un seul coup d'œil

RÉTROVISEURS

- Les rétroviseurs électriques, réglables et télescopiques électroniques se commandent depuis le siège conducteur, pour faciliter les réglages

CONFORT DE CONDUITE ABSOLU

- Nouvelle suspension hydraulique semi-active de la cabine
- Siège conducteur haut de gamme
- Pont avant suspendu

CAPTEURS DE CONTRÔLE DE LA PRESSION DES PNEUS

- Surveillez et visualisez la pression de gonflage des pneus du tracteur et de la remorque sur l'écran AFS Pro 1200.

CIRCUIT HYDRAULIQUE

- Pompes PFC haute performance, débits de 166 L/min jusqu'au débit incroyable de 282 L/min (pompe Twin-Flow)
- Capacité maximum de relevage de 11 700 kg à l'arrière et 4070 kg à l'avant
- Commandes extérieures du relevage arrière, du circuit hydraulique et de la prise de force
- Jusqu'à 6 distributeurs électro-hydrauliques à l'arrière et 3 latéraux pour commander le relevage avant et/ou la prise de force avant

TRANSFERT DE PUISSANCE EFFICACE

- Transmission PowerDrive 18x4 ou 19x4 - 40 ou 50 km/h Eco - Full Powershift sur les modèles 310 et 340
- Nouvelle transmission PowerDrive 21x5 - 40 ou 50 km/h Eco - Full Powershift sur le modèle Magnum 400
- Transmission CVXDrive à variation continue 0-50 km/h avec stop actif
- Gestion automatique de la productivité (APM) – interaction optimale entre le moteur et la transmission

LE MAGNUM LE PLUS CONNECTÉ DE TOUS LES TEMPS



Entièrement modernisé – à l'intérieur et à l'extérieur

Le Magnum a toujours occupé une classe à part en termes de performance, d'efficacité et de productivité. La nouvelle édition va encore plus loin. L'écran AFS Pro 1200 et le système d'exploitation AFS Vision Pro vous permettent de commander toutes les fonctions ayant trait à l'agriculture de précision, aux réglages du tracteur et à la connectivité avec nos solutions intégrées.

LA LIBERTÉ DE TRAVAILLER COMME VOUS LE SOUHAITEZ

Dans la vie, il y a des moments que vous ne voudriez manquer pour rien au monde. L'AFS Connect vous offre toute la liberté de vous déplacer exactement là où vous le souhaitez. Vous n'avez pas besoin de vous trouver dans la cabine pour avoir la vision du conducteur. Vous pouvez accéder à l'écran AFS depuis n'importe où. La télématique met en réseau votre exploitation, votre parc et vos données. L'AFS Connect rentabilise votre temps en exploitant vos données pour faciliter vos décisions.

LA NOUVELLE CABINE DU MAGNUM CASE IH – UNE SENSATION DE LIBERTÉ

L'intérieur entièrement redessiné du Magnum AFS Connect se caractérise par des matériaux de choix et une qualité digne du secteur automobile. Toutes les commandes sont disposées de manière logique et l'accoudoir Multicontroller est réglable en hauteur et en longueur, pour une ergonomie totale. Grâce aux détails pratiques de la cabine, comme des ports USB 5V, des prises 12V, plusieurs supports d'écran, des rangements à profusion et même une alimentation 230V, vous vous y sentirez comme un poisson dans l'eau.

UN INTÉRIEUR PARFAITEMENT ADAPTÉ À VOS BESOINS

L'écran AFS Pro 1200 est un écran tactile LCD HD. L'interface utilisateur peut être configurée de manière à visualiser d'un seul coup d'œil les informations dont vous avez le plus besoin. Une clé sans contact sert à verrouiller et déverrouiller la porte de cabine par un simple appui sur un bouton et constitue ainsi une protection antivol efficace.





SEIL
MAGNUM



CASE IH
MAGNUM
380

HORSCH



PRÊT À RELEVÉER LES PLUS GRANDS DÉFIS

Votre réussite nous motive



Il n'est pas difficile de synthétiser les priorités absolues de votre exploitation en dépit de ses multiples facettes. En quelques mots : haute performance, facilité d'utilisation, technologie innovante et efficacité maximale. La capacité de personnaliser votre tracteur pour chacune de vos exigences est un autre aspect important. En effet, personne ne se fait la même idée de la perfection : les agriculteurs n'ont pas toujours les mêmes besoins que les municipalités ou que les entrepreneurs.

C'est pourquoi le Magnum AFS Connect peut être configuré à votre guise, qu'il s'agisse des finitions de cabine, de la transmission ou des pneus, vous avez toute la liberté de choix pour un maximum de confort.

SUFFISAMMENT ROBUSTE POUR VENIR À BOUT DE N'IMPORTE QUELLE TÂCHE

Le nouveau Magnum – Le choix par excellence pour les entrepreneurs et les agriculteurs

Vous êtes à la recherche d'une machine performante, sobre en carburant et fiable pour des applications agricoles, des travaux de voirie ou d'autres usages intensifs ? Alors, jetez un coup d'œil à la série Magnum. Son puissant circuit hydraulique, sa prise de force haute performance et son incroyable puissance transmise au sol font du Magnum le choix par excellence pour n'importe quelle tâche.

LA PUISSANCE À L'ÉTAT PUR

Le transfert direct de la puissance du moteur à la prise de force, le dimensionnement des composants de la prise de force avec augmentation radicale de la puissance font du Magnum votre partenaire idéal. Qu'il s'agisse de briser des pierres pour construire des routes, débiter du bois ou faire les travaux les plus exigeants au champ, le Magnum est exactement ce qu'il vous faut.

LIBERTÉ DE CHOIX DES OUTILS

Avec une capacité de relevage arrière qui peut atteindre 11 700 kg, le travail avec des outils lourds, comme des combinés de semoirs ou des outils de préparation des sols, ne pose aucun problème au Magnum. Pour les applications à fort besoin en hydraulique le Magnum est équipé d'une pompe TwinFlow™ d'un débit de 282 L/min, capable de fournir la pression et le débit nécessaires simultanément, pour garantir des opérations constantes comme la commande de semoirs pneumatiques.

UN VÉRITABLE ARCHITECTE DES CHAMPS

Les points forts du Magnum peuvent également être mis à profit dans le secteur de la construction et des travaux de voirie, par exemple pour tracter des scrapers. C'est dans ces cas précis que le Magnum déploie toute sa puissance et sa force de traction qu'il doit à ses chenilles ou à ses pneus arrière de 900 mm de largeur et 2,15 m de diamètre. Case IH propose également une gamme complète de masses de lestage pour les applications exigeant une grande force de traction. Ce qui fait également du Magnum le partenaire idéal pour les applications les plus diverses.



AVANTAGES

- Prise de force pour usage intensif avec fonction Soft Start, pour une plus grande durabilité
- Pompe TwinFlow™ d'un débit de 282 L/min
- Capacité maximale de relevage arrière de 11 700 kg
- Options de transmission CVXDrive pour rouler à l'économie de carburant et transmission PowerDrive pour une puissance au sol maximale
- Ponts avant et arrière robustes, pour un poids maximum autorisé de 18 000 kg et même 24 500 kg en version Rowtrac
- Largeurs de chenilles de 61 cm et 76 cm permettant de réduire l'altération du sol et de maximiser la force de traction pour une largeur de tracteur minimale de 2,99 m (Magnum Rowtrac)





VOTRE ESPACE DE TRAVAIL PRÉFÉRÉ

La cabine la plus confortable du secteur

La vraie beauté vient de l'intérieur. La preuve : le Magnum AFS Connect se dote d'une cabine à la fois spacieuse, luxueuse, ergonomique et intuitive. L'utilisation de matériaux de haute qualité, le respect des normes de construction et l'attention portée aux détails créent un véritable sentiment de confort. Les solutions intelligentes et pratiques n'en sont qu'un exemple. Et que rêver de mieux pour travailler que le nouveau système d'exploitation AFS Vision Pro et l'accoudoir Multicontroller. L'écran haute définition, le Multicontroller optimisé, le joystick et l'encodeur Case IH garantissent une utilisation intuitive avec des arborescences de menus simples, un écran tactile, et des raccourcis clavier. Tout cela est on ne peut plus facile.



QUAND VOUS PRENEZ PLAISIR À TRAVAILLER

La nouvelle cabine – Impressionnante de qualité et d'intuitivité

En pénétrant pour la première fois dans la nouvelle cabine du Magnum, vous serez impressionné par son large espace de travail et la qualité de ses composants. Les matériaux de haute qualité et résistants à la salissure constituent toute la cabine, tandis que le siège et le volant en cuir en option laissent présager un confort absolu.

UN ESPACE DE TRAVAIL CHALEUREUX

Montez les larges marches éclairées avec rampes d'accès et entrez dans la cabine lumineuse et silencieuse, avec un niveau de bruit d'à peine 67dB(A) et 6,4 m² de surface vitrée. Le réglage automatique de la climatisation, que vous pouvez également adapter sur l'écran AFS Pro 1200, et le siège conducteur à suspension active en font la cabine la plus confortable que nous ayons jamais conçue.

CONFORTABLE ET FONCTIONNELLE

La nouvelle conception à 4 montants, offrant des vues à 360°, et l'accoudoir Multicontroller revisité allègent les longues journées de travail. Le siège conducteur pivote de 40°, pour que vous puissiez avoir un œil sur vos outils sans vous tordre le cou. La suspension hydraulique semi-active de la cabine, disponible en option, absorbe les chocs et les impacts pour améliorer la qualité de conduite. Le contrôle actif maintient la cabine à correcteur d'assiette stable, même dans les virages ou les freinages. Le conducteur peut régler la fermeté de la suspension en fonction du terrain.

PRODUCTIVITÉ MAXIMALE – MÊME DE NUIT

Certains jours sont plus longs que d'autres. Lorsque vous devez travailler de nuit, les 20 puissants phares LED illuminent les alentours du tracteur sur 360° pour vous offrir une visibilité optimale sur les outils attelés. Après avoir quitté la cabine, les phares à extinction temporisée vous accompagnent jusqu'à votre porte d'entrée.

UNE GRANDE ATTENTION PORTÉE SUR LES DÉTAILS

La nouvelle cabine Magnum est truffée de nouvelles idées. Des rangements très pratiques ont été prévus en plusieurs endroits et une glacière de dimensions généreuses peut être ajoutée en option sur le côté droit. Un tiroir est aménagé sous le strapontin pour ranger des objets plus volumineux. Les équipements électriques ont également été améliorés. Tous les boutons de réglages ont été installés exactement à l'endroit où vous en avez besoin – dans la garniture de toit, sur l'accoudoir Multicontroller et les deux ailes. L'intérieur est encore complété par d'autres dispositifs, comme la radio Bluetooth, des rétroviseurs électriques, la climatisation, jusqu'à quatre essuie-glaces et quatre pare-soleils.



AVANTAGES

- Jusqu'à 20 puissants projecteurs de travail LED
- Nouvel afficheur couleur installé sur le montant avant droit
- Pare-soleils à l'avant, à l'arrière et sur le côté droit
- Rétroviseurs télescopiques à réglage électrique
- Climatisation automatique
- Nombreux espaces de rangement
- Excellente visibilité sur l'avant, les côtés et l'arrière grâce aux 6,4 m² de surface vitrée
- Siège en cuir Luxe pivotant sur 40°
- Pédales ergonomiques
- Ports USB et prises d'alimentation



CABINE LUXE ET DELUXE TECHNOLOGY

Bienvenue en première classe

Les tracteurs Magnum peuvent être livrés avec deux finitions de cabine. Que vous optiez pour la cabine Deluxe Technology ou Luxe, vous profiterez d'un environnement de travail de qualité qui répond à tous vos besoins concrets. Nul autre tracteur ne peut offrir le niveau de confort et d'ergonomie de l'accoudoir Multicontroller, d'où vous pouvez commander toutes les fonctions importantes de votre machine.

La cabine Deluxe Technology est une solution économique qui assure tout le confort nécessaire pour une productivité maximale, même lors des journées de travail les plus longues.

CABINE DELUXE TECHNOLOGY – ÉQUIPEMENT STANDARD :

- Suspension mécanique de la cabine
- Siège conducteur en tissu actif chauffant, siège passager en tissu
- Radio Bluetooth
- Pare-soleils avant, arrière et latéraux
- Rétroviseurs à réglage électrique et rétroviseurs télescopiques grand angle mécaniques
- Caméras avant et arrière installées d'usine
- Ports USB, prises 3 broches et 230 V



CABINE LUXE

Pour ceux qui exigent plus

Pour ceux qui souhaitent un maximum de confort, Case IH propose la cabine Luxe à suspension hydraulique semi-active. Un siège en cuir ventilé haut de gamme, un volant en cuir, un siège passager en cuir et des tapis vous conféreront un sentiment de luxe propice pour travailler avec efficacité et productivité. Ce pack comprend également des caméras standard à l'avant et à l'arrière avec visibilité optimale sur les environs. Ce qui réduit considérablement les risques d'accidents.

CABINE LUXE – ÉQUIPEMENT STANDARD :

- Suspension hydraulique semi-active de la cabine
- Volant en cuir
- Siège de cuir ventilé chauffant à suspension active et siège passager en cuir
- Tapis
- Radio Bluetooth avec haut-parleurs performants
- Pare-soleils avant, arrière et latéraux
- Rétroviseurs à réglage électrique et rétroviseurs télescopiques grand angle à réglage électrique
- Caméras avant et arrière installées d'usine
- Ports USB supplémentaires, prises 3 broches et 230 V



La suspension hydraulique semi-active de la cabine absorbe efficacement les secousses et les vibrations.



LA FAÇON LA PLUS FACILE D'ÊTRE PRODUCTIF

Votre choix, votre façon de faire, votre exploitation

Nous savons à quel point vous et vos employés êtes occupés. C'est pourquoi nous mettons tout en œuvre pour ne pas perdre de temps à refaire vos réglages lors d'un changement de conducteur ou de tâches. Vous avez toute la liberté voulue pour configurer et personnaliser les fonctionnalités de votre Magnum – jour après jour.

DÉVELOPPÉ PAR NOS MEILLEURS PARTENAIRES : NOS CLIENTS

Tout est à portée de main. La position de l'accoudoir peut être réglée d'avant en arrière et de haut en bas pour l'adapter à tous les conducteurs. L'écran pivote également de 52°, que demander de plus ?



L'écran pivote de 52° pour que vous puissiez le placer à l'endroit souhaité.



LEVIERS DE DISTRIBUTEURS
PROGRAMMABLES À CODAGE COULEUR

NOUVEAU LEVIER MULTICONTROLLER

BOUTONS 5 À 8 PROGRAMMABLES LIBREMENT

DOUBLE COMMANDE D'ACCÉLÉRATEUR

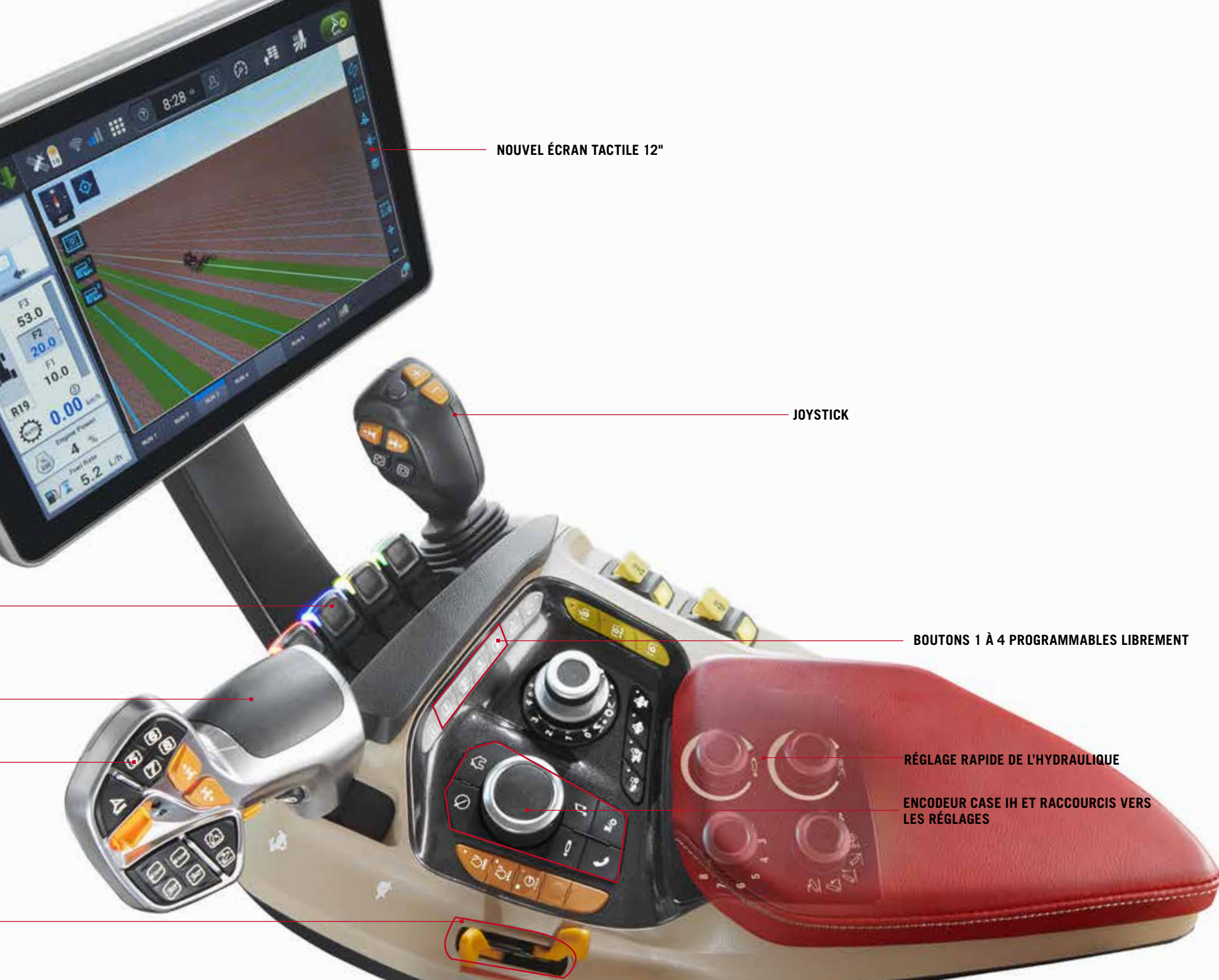

NOUVEL ÉCRAN TACTILE 12"

JOYSTICK

BOUTONS 1 À 4 PROGRAMMABLES LIBREMENT

RÉGLAGE RAPIDE DE L'HYDRAULIQUE

ENCODEUR CASE IH ET RACCOURCIS VERS
LES RÉGLAGES

LE TRACTEUR QUI S'ADAPTE À VOS BESOINS

Jamais vous n'avez eu autant de possibilités

Le Magnum a toujours été synonyme de productivité, confort et facilité d'utilisation. Mais chez Case IH nous avons demandé aux clients du monde entier les améliorations qui les intéresseraient. Le résultat : un concept d'utilisation qui vous offre la liberté de personnaliser les commandes en fonction de vos besoins.

À PORTÉE DE MAIN

Le joystick ergonomique a été réétudié pour y intégrer des fonctions reconfigurables du tracteur. Facilement accessible sur l'accoudoir, il offre plus de fonctionnalités que jamais, notamment la commande des distributeurs avant et arrière, tous les réglages de la transmission, ainsi que des fonctions ISOBUS.

LE MULTICONTROLLER AVEC PLUS DE FONCTIONS

La dernière version du Multicontroller réunit ergonomie et fonctionnalité et peut être personnalisée en fonction des préférences de chaque conducteur. Quatre boutons du Multicontroller peuvent être programmés sur n'importe quelle fonction souhaitée parmi plus de 100. Cela assure d'avoir les fonctionnalités les plus importantes à portée de main, à gagner du temps et à augmenter votre efficacité. De plus, sur l'accoudoir, quatre autres boutons peuvent être configurés avec n'importe quel fonctionnalité.

Les affectations des touches ISOBUS peuvent être sauvegardées pour différents outils. Vous restez toujours aux commandes de votre parc. Les icônes des boutons sont rétro-éclairées pour travailler plus aisément de nuit. Le Multicontroller du Magnum propose les fonctions suivantes :

- Activation du guidage AccuGuide
- Commande proportionnelle de la transmission CVXDrive et accélérateur manuel de la transmission PowerDrive
- Inverseur (Powershuttle)
- Gestion de relevage avant et arrière
- Changement de vitesse cible avec la transmission CVXDrive et montée/descente des rapports avec les transmissions PowerDrive
- Affectation des touches de fonction ISOBUS
- Distributeurs
- Activation de la gestion des fourrières HMC II
- 4 boutons entièrement personnalisables



Les icônes de tous les interrupteurs sont rétro-éclairées lorsque les phares sont allumés.



Le joystick en option commande les fonctions hydrauliques et de la transmission.

DE NOUVEAUX DÉTAILS RAFFINÉS

Le cap suivant de l'expérience de travail



ÉCRAN SUR LE MONTANT AVANT DROIT

L'écran couleur redessiné, installé sur le montant avant, offre au conducteur une vue d'ensemble des données concernant notamment le niveau de carburant, celui d'AdBlue, la température du liquide de refroidissement, la transmission, l'attelage arrière, le régime de prise de force et la vitesse d'avancement. Son design étroit s'intègre parfaitement dans le montant avant droit, sans gêner la vue par le pare-brise ou la porte.

NOUVELLE CLÉ D'ACCÈS

Case IH intègre de nouvelles fonctionnalités grâce à une clé sans contact. En plus de verrouiller et déverrouiller la porte de cabine d'un simple appui sur un bouton, la nouvelle clé protège également contre l'accès non autorisé et le vol, puisque le tracteur ne peut pas démarrer s'il ne reconnaît pas la clé.

La nouvelle clé sans contact permet de verrouiller et déverrouiller la porte de cabine.



Les nouvelles touches de raccourci facilitent la navigation.

LES FONCTIONS PRINCIPALES

Le panneau de commande installé sur l'accoudoir a été entièrement revisité. Les boutons sont regroupés et codés en couleur pour les distinguer plus facilement. Par exemple, les boutons des fonctions liées à la transmission et au moteur sont en orange, ceux de la prise de force sont jaunes. Une autre fonction unique : la possibilité de naviguer dans l'écran tactile à l'aide de l'encodeur. Vous pouvez l'utiliser pour accéder rapidement aux menus de travail et de réglage, en particulier pendant le travail. En plus de l'encodeur des boutons de raccourci permettent au conducteur d'accéder directement à l'écran de réglages souhaité.

ECRAN TACTILE AFS PRO 1200

Ecran haute résolution



DES RÉGLAGES PERSONNALISÉS

L'écran AFS Pro 1200 donne une vue d'ensemble de toutes les fonctions du tracteur. Rien de plus facile que d'optimiser le circuit hydraulique, la prise de force, le moteur et la transmission. Difficile de faire plus simple – il suffit d'utiliser l'encodeur Case IH et les touches de raccourcis pour commander toutes les fonctionnalités de votre tracteur.



CAMERA

L'écran peut diffuser en direct des vidéos de plusieurs caméras installées à l'arrière du tracteur ou d'un outil, comme une remorque ou une presse à balles. Résultat, il n'a jamais été aussi facile de reculer avec de larges outils attelés. Une caméra peut être montée d'usine à l'avant et une autre à l'arrière.



AUTOMATISMES DE BOUT DE CHAMPS - HMC II

Le Magnum est équipé de série du système innovant de gestion des manœuvres en bout de champ HMC II destiné à automatiser les processus répétitifs. Pour augmenter la productivité, les demi-tours peuvent être enregistrés en temps réel pendant que vous travaillez, ou en entrant les commandes sur l'écran AFS. Économisez un temps précieux dans les fourrières et concentrez-vous sur votre travail.



TOUT SOUS LES YEUX, TOUT SOUS CONTRÔLE

L'écran AFS Pro 1200 haute résolution est aussi facile à utiliser que votre smartphone. Chaque conducteur peut configurer et enregistrer des options de raccourci



en fonction de ses besoins. Les conducteurs peuvent ainsi exploiter au maximum le potentiel de leur machine sans perdre leur temps à reconfigurer les préférences.

LA LIBERTÉ DES COMMANDES

L'interface ISOBUS affiche le fonctionnement de l'outil et de l'ensemble tracteur / outil. Pas besoin d'un autre écran, ce qui représente une économie financière. L'ISOBUS classe III permet à l'outil de commander des éléments du tracteur, par exemple les distributeurs, la prise de force et la vitesse d'avancement.



UN LARGE CHOIX DE FONCTIONS

L'écran AFS Pro 1200 vous offre le choix entre plus de 100 fonctions à attribuer à huit touches librement programmables. Des fonctions comme le volume de la radio, le réglage de la climatisation ou la gestion des appels téléphoniques peuvent être commandées facilement à l'aide des boutons programmable du Multicontroller ou du panneau de commande intégré (ICP). Vos conducteurs auront toujours des réglages optimum à portée de main.



GESTION DES PERFORMANCES

L'écran enregistre également les performances et les statistiques quotidiennes. Toutes les données sont transmises directement pour analyse de l'écran AFS Pro 1200 à votre plateforme MyCase IH.







LA HAUTE PERFORMANCE, TOUT SIMPLEMENT

Un tracteur parfaitement équilibré

Les concepteurs du Magnum AFS Connect Case IH ont fait exclusivement appel à des technologies de pointe pour son développement. Le moteur, la transmission et le châssis déploient toute leur efficacité, leur puissance et leur sobriété.

Combiné à un choix entre la transmission à variation continue CVXDrive et la transmission Full Powershift PowerDrive déjà largement éprouvée, le puissant moteur garantit une efficacité et une puissance au sol hors pair.

Les essieux tractent les outils les plus lourds, et la suspension du pont avant offre une qualité de conduite et une sécurité supérieures. Le Magnum Rowtrac permet de travailler dans les conditions les plus exigeantes. La traction maximale, la transmission positive sans glissement et le blocage du différentiel garantissent une traction à la fois puissante et respectueuse du sol, même dans les virages serrés.

- 1** Admission d'air avec éjecteur de poussière et filtre à air pour empêcher l'infiltration d'impuretés
- 2** Volet des gaz d'échappement destiné à améliorer l'efficacité du catalyseur SCR par temps froid
- 3** Système DOC pour aider à réchauffer rapidement le catalyseur SCR
- 4** Injection d'AdBlue et mélangeur AdBlue breveté pour garantir un mélange uniforme
- 5** Réduction catalytique sélective SCR-on-Filter (SCRoF) avec filtre à particules passif
- 6** Catalyseur de purification des gaz d'échappement (CUC) pour décomposer l'ammoniac résiduel

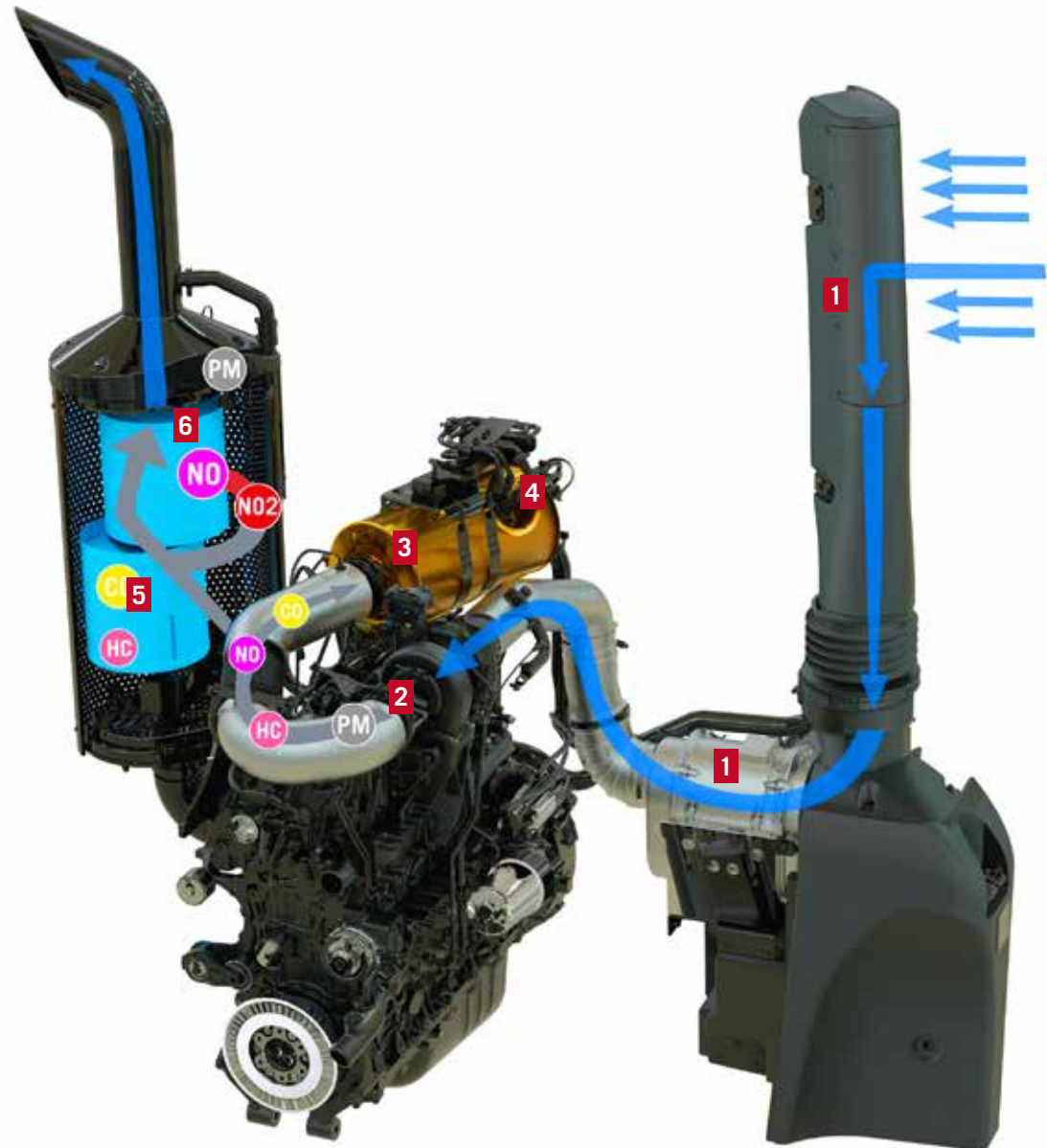

MAGNUM 400

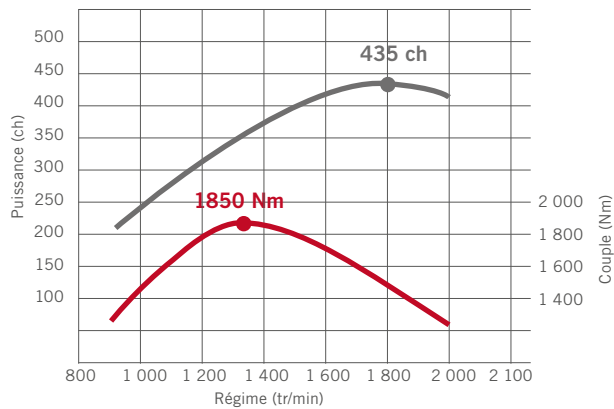

LA TECHNOLOGIE MOTEUR DU MAGNUM

La performance sans aucun compromis, dans toutes les conditions

Le moteur FPT Cursor 9 avec technologie Common Rail quatre soupapes, intercooler et turbocompresseur à géométrie variable (eVGT) du Magnum est le moteur le plus innovant et le plus sobre du marché. Ces moteurs fiables sont développés et produits par notre filiale FPT, le spécialiste de la fabrication de moteurs haute performance pour applications industrielles.

LA PUISSANCE INCROYABLE D'UN MOTEUR 8,7 L

Les moteurs FPT de Case IH délivrent jusqu'à 10% de puissance additionnelle, ce qui vous permet de disposer de la puissance nécessaire lorsque vous en avez besoin. Ils génèrent 39 ch supplémentaires pour maintenir la vitesse et la productivité lors des déplacements sur route ou des travaux avec prise de force. Le système surveille en permanence les conditions de fonctionnement de la transmission, de la prise de force et de l'hydraulique, et réagit aux demandes de puissance additionnelle.

Les moteurs Magnum sont également dotés d'un frein moteur qui réduit l'usure de la transmission et améliore la commande de la machine.

SUFFISAMMENT DE RÉSERVES QUAND IL EN FAUT

Grâce à l'énorme réserve de couple de 40%, le moteur est capable de gérer les travaux de traction ou à la prise de force les plus difficiles, même en cas de diminution du régime moteur. Cette puissance motrice phénoménale provient de la capacité du moteur à générer un couple maximum sur une large plage de puissance.

UN MOTEUR SUR MESURE

Grâce au système de réduction catalytique sélective haute performance (HI-eSCR2) breveté de FPT Industrial, tous les Magnum sont conformes à la norme

antipollution Stage V. La technologie SCR-on-Filter brevetée, couplée à la combustion efficace, permet de se passer d'un système externe de recyclage des gaz d'échappement (CEGR). Le système de post-traitement des gaz d'échappement comprend en outre un catalyseur d'oxydation diesel (DOC), qui injecte de l'AdBlue dans le flux des gaz d'échappement afin de les purifier. Il est suivi d'une combinaison de convertisseurs catalytiques SCRoF et CUC montés sur le système d'échappement inférieur, sur la droite de la machine, de manière à ne pas obstruer la vision du conducteur.

AVANTAGES

- Technologie de moteur FPT de 310 à 396 ch (puissance nominale)
- Conformité à la norme Stage V sans système de recyclage des gaz d'échappement
- Périodicité de 600 h entre les entretiens de l'huile et du filtre moteur
- Frein sur échappement en option
- Réservoir de carburant de grande capacité jusqu'à 678 L pour pouvoir venir à bout des longues journées de travail sans s'interrompre pour faire le plein
- Ventilateur de refroidissement Vistronic pour une performance de refroidissement optimale



LA TRANSMISSION FULL POWERSHIFT ÉPROUVÉE DE CASE IH

Le transfert efficace de la puissance augmente la productivité

La nouvelle gamme de Magnum a été conçue pour vous faciliter le travail et augmenter votre productivité, et vous permettre ainsi de faire face aux exigences du monde agricole. En outre, avec un choix de deux transmissions, vous êtes assuré d'avoir à disposition une puissance efficace pour vos opérations. Quelle que soit l'option choisie, le système APM garantit l'interaction la plus économique en carburant entre le moteur et la transmission – ce qui réduit efficacement la consommation de carburant.

Les modèles Magnum 310 et 340 sont équipés de la transmission PowerDrive 18x4 Full Powershift, réputée pour son efficacité. La version 50 km/h propose 19 rapports en marche avant et 4 en marche arrière. Il faut maintenant ajouter la nouvelle transmission 21x5 PowerDrive sur le Magnum 400. Vous avez le choix entre les vitesses de 40 km/h ÉCO et 50 km/h ÉCO, pour encore plus d'économie de carburant et un fonctionnement plus silencieux.

Les travaux de transport et aux champs consomment peu de carburant, grâce au système de gestion automatique de la productivité ou APM, qui sélectionne automatiquement le régime moteur et la gamme de rapports optimum pour atteindre la vitesse cible prééglée et profiter d'une économie de carburant maximale.

INSTALLEZ-VOUS CONFORTABLEMENT AU VOLANT, LE SYSTÈME APM SE CHARGE DU RESTE

Tout ce que vous avez à faire, c'est d'activer le système APM en mode Route ou Champ et régler la vitesse cible sur le levier Multicontroller, l'APM se charge du reste. Vous pouvez ainsi vous concentrer sur votre travail, pendant que l'APM s'occupe de changer les rapports et d'adapter en permanence le régime moteur en fonction de la charge et du terrain. Ce qui augmente la qualité de conduite et la productivité par les interminables journées aux champs, tout en maximisant les économies de carburant.

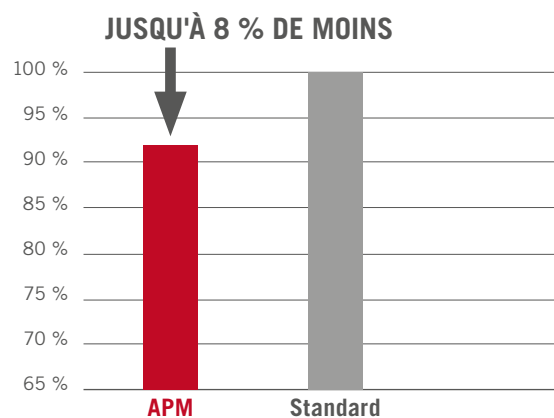

Mode Auto Route : permet de réduire votre consommation de carburant

AVANTAGES

- Transmission PowerDrive 18x4 ou 19x4 Full Powershift, 40 km/h, 40 km/h ÉCO ou 50 km/h
- Nouvelle transmission PowerDrive 21x5 Full Powershift, 40 km/h ÉCO ou 50 km/h ÉCO sur le Magnum 400
- Système de gestion automatique de la productivité (APM) d'optimisation du rendement du tracteur

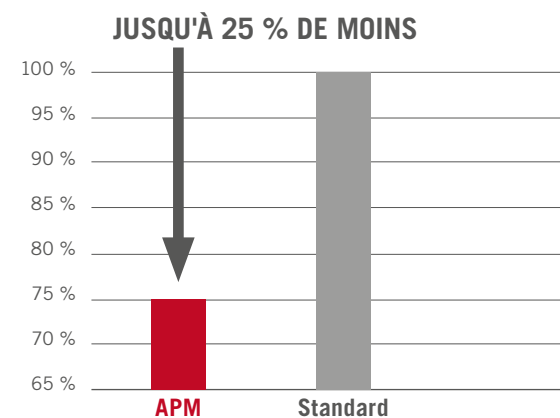

Mode Auto Champ : idéal pour augmenter votre productivité

CVXDRIVE – LA TRANSMISSION À VARIATION CONTINUE

Notre transmission vous fait avancer sans jamais vous arrêter

UN DESIGN ROBUSTE

La transmission CVXDrive, déjà largement éprouvée, offre une puissance au sol ininterrompue, avec intégration de quatre gammes pour une meilleure efficacité et la génération d'une puissance supérieure pour les travaux difficiles. Elle est disponible sur les Magnum 310, 340 et 380.

SOBRIÉTÉ EN CARBURANT GRÂCE À L'APM, QUELLE QUE SOIT LA TÂCHE

L'APM contrôle automatiquement la vitesse du tracteur en fonction du régime moteur et du rapport optimum. Le système veille à ce que la machine fonctionne toujours dans la plage la plus efficace.

La consommation de carburant est encore réduite du fait que la vitesse maximale de 50 km/h peut être atteinte à moins de 1 350 tr/min. Une vitesse lente de 30 m/h est également disponible pour les applications exigeant une vitesse ultra lente.

LA SÉCURITÉ EST NOTRE PRIORITÉ

Le Magnum CVXDrive est d'une utilisation simple et sûre. Lorsque vous vous arrêtez sur une pente raide, la fonction de stop actif installée d'usine empêche le tracteur de reculer, même avec des outils lourds attelés ou des remorques. Vous pouvez continuer à travailler en n'utilisant ni l'embrayage ni les freins.



DOUBLE COMMANDE D'ACCÉLÉRATEUR ECODRIVE

Le double accélérateur manuel ECODRIVE permet au conducteur de présélectionner les régimes moteur minimum et maximum, en adaptant la plage du régime moteur au travail à réaliser.

AVANTAGES

- Transmission à variation continue CVXDrive 40 km/h ÉCO ou 50 km/h ÉCO
- Système de gestion de la productivité (APM) pour un rendement énergétique accru
- Fonction de stop actif pour maintenir le tracteur chargé immobilisé, sans serrer les freins

PUISSANT, POLYVALENT, MANIABLE

Bienvenue en classe supérieure

Case IH a développé le nouveau Magnum pour que vous puissiez travailler pendant les longues journées, dans les conditions les plus dures. La conception et la transmission appropriée permettent de travailler avec les outils les plus lourds. Chacun des composants a subi une batterie de tests à notre siège de Racine, aux États-Unis.

PUISSANCE MAXIMALE AU SOL

Les pneus sont disponibles jusqu'à un diamètre de 2,15 m et une largeur de 900 mm pour maximiser la traction tout en minimisant le compactage du sol. Le long empattement allant jusqu'à 3 155 mm aide à transférer la puissance, là où elle est nécessaire, tout comme l'option de lestage avant jusqu'à 1 225 kg et les masses pour roues arrière jusqu'à 2 500 kg.

DES ESSIEUX DÉVELOPPÉS EN INTERNE

Case IH propose plusieurs essieux afin de garantir une stabilité supérieure et des charges utiles élevées. Le pont arrière de catégorie 5 HD et le pont avant de catégorie 5 avec suspension sont des versions encore plus robustes.

UNE MANIABILITÉ OPTIMALE

Nous nous sommes basés sur les retours d'expérience des clients pour développer un système de freinage assisté perfectionné, capable de réduire le rayon de braquage du Magnum et de protéger le sol en fourrières, en engageant automatiquement les freins arrière en fonction de l'angle de braquage.

PAS D'ARRÊT PENDANT LE TRAVAIL

Avec les boutons rapidement programmables de l'accoudoir, il est facile d'activer le blocage de différentiel automatique et les 4RM sans devoir ouvrir d'autres menus.

Exemples d'options :

- Désactivation automatique du blocage de différentiel en fonction de la position du relevage arrière.
- Désactivation automatique du blocage de différentiel dès qu'un certain angle de braquage est atteint.

AUCUNE PERTE DE CONTACT

La suspension avant du Magnum veille à ce que les roues restent toujours au sol, pour maximiser la stabilité, la traction et le contrôle. Que vous soyez en train de travailler aux champs ou de rouler à vive allure sur route, la suspension empêche le tracteur de tanguer, en compensant les bosses et les rebonds. La fermeté de la suspension et le blocage de la suspension peuvent se régler facilement sur l'écran AFS Pro 1200 en trois modes : souple, moyen et dure.

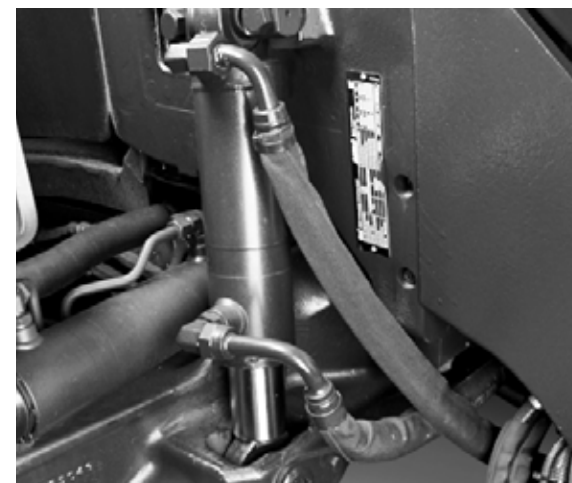

Stabilité absolue, conduite souple et pleine puissance au sol grâce à la suspension avant.



Des masses pour roues arrière de 2 500 kg sont disponibles.

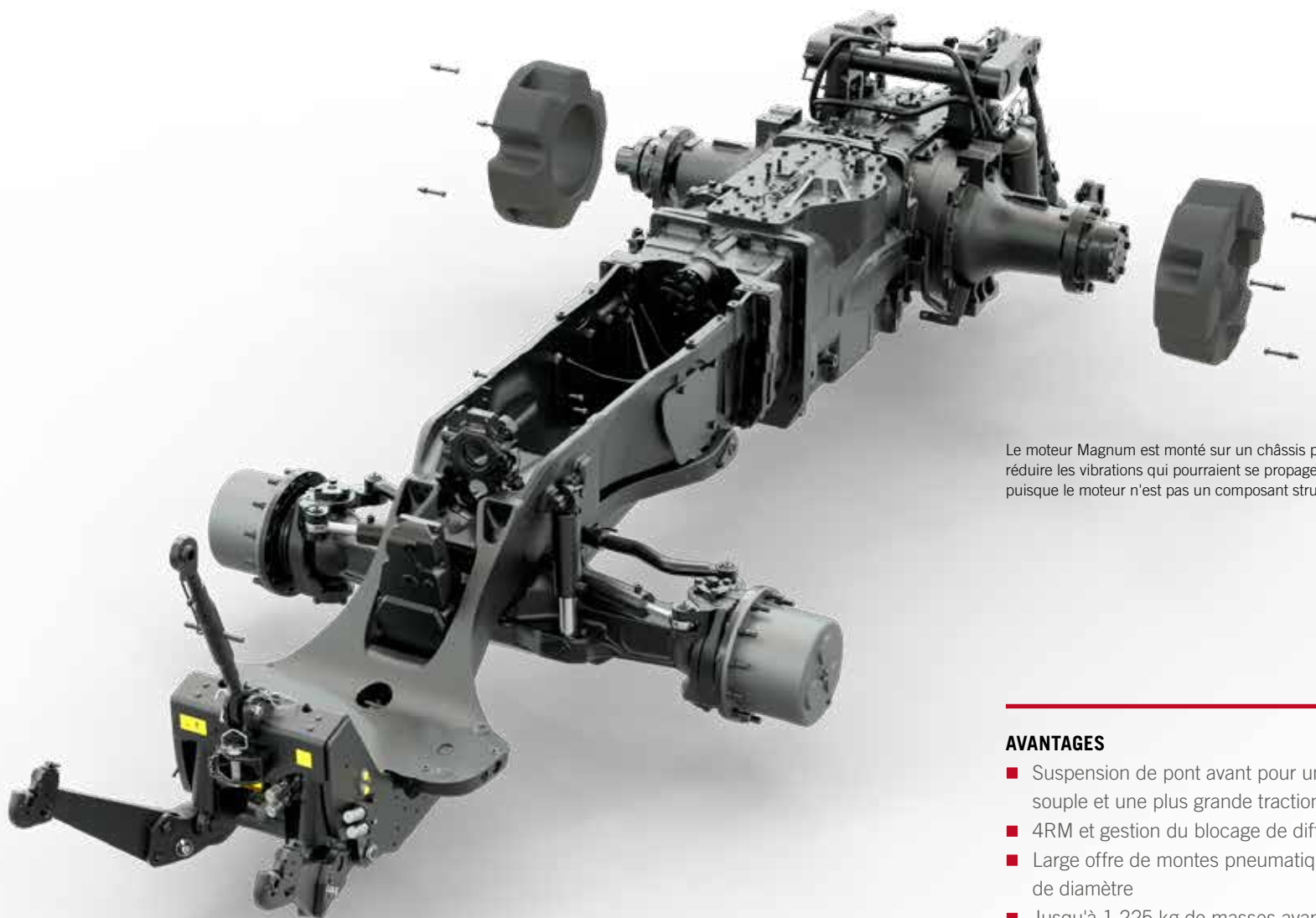

Le moteur Magnum est monté sur un châssis profilé en fonte, pour réduire les vibrations qui pourraient se propager dans toute la machine, puisque le moteur n'est pas un composant structurel du tracteur.

AVANTAGES

- Suspension de pont avant pour une conduite plus souple et une plus grande traction
- 4RM et gestion du blocage de différentiel
- Large offre de montes pneumatiques jusqu'à 2,15 m de diamètre
- Jusqu'à 1 225 kg de masses avant ou 2x1 250 kg de masses pour roues arrière
- Système Adaptive Steering Control (ASC) de série
- Affichage de la pression de gonflage des pneus du tracteur et de la remorque sur l'écran AFS Pro 1200

PUISSANCE AU SOL

La solution entièrement intégrée

Vous connaissez l'importance du sol pour l'agriculture en général et pour votre exploitation en particulier. Chez Case IH, nous savons qu'il faut traiter avec soin votre ressource la plus précieuse. Notre expertise dans la fabrication de chenilles nous a amené à réunir tous les avantages d'une machine à chenilles avec le meilleur d'un tracteur standard. Le Magnum Rowtrac offre un contact maximum avec le sol et une traction supérieure, sans aucun compromis sur la qualité de conduite ou la maniabilité du tracteur.



Le système d'entraînement positif supprime le patinage entre la roue d'entraînement et les chenilles en caoutchouc, quelles que soient les conditions.

LE MEILLEUR DES DEUX MONDES

Le Quadtrac a jeté les bases, le Magnum Rowtrac continue sur cette lancée – des chenilles jusqu'à 762 mm de large sont disponibles pour augmenter le contact avec la surface. La combinaison de roues et de chenilles garantit 4 points de contact indépendants avec le sol, pour une meilleure traction, une répartition parfaite du poids et une plus grande protection du sol, dans toutes les conditions.

UN DESIGN UNIQUE

Le système de chenilles a été conçu dès le départ pour s'intégrer au châssis. Les solutions de deuxième monte ne sont pas capables de garantir un tel niveau de transfert de puissance, de capacité de charge et de



Les caches transparents installées sur les galets facilitent les inspections.

garde au sol. Sans oublier que la hauteur du modèle à chenilles est identique à celle de la version à roues. Avec une vitesse maximale admissible de 40 km/h et une largeur de transport conforme aux réglementations, la conduite routière est agréable et confortable.

TOUJOURS EN MOUVEMENT, GRÂCE À L'ENTRAÎNEMENT POSITIF SANS GLISSEMENT

Les chenilles maintiennent l'adhérence, même par conditions humides ou boueuses. Un barbotin d'entraînement engage les crans des chenilles en caoutchouc, en transformant le couple élevé en mouvement vers l'avant. C'en est fini des pertes dues au patinage. Pour garantir une puissance mécanique constante, la chenille triangulaire est équipée d'un tendeur hydraulique, similaire au système utilisé sur le Quadtrac.

GRANDE PÉRIODICITÉ ENTRE LES ENTRETIENS, SIMPLICITÉ DE LA MAINTENANCE

Pour garantir une durée aussi longue que possible des chenilles, le Magnum Rowtrac est équipé de série d'un racleur sur la roue d'entraînement. Les saletés et les débris ne peuvent donc plus entraver l'unité d'entraînement. De plus, les caches transparents installés sur les galets permettent de contrôler facilement le niveau d'huile pendant la maintenance quotidienne.



AVANTAGES

- Le braquage d'un tracteur à roues, l'impact au sol d'un tracteur à chenilles
- Conçu pour fonctionner avec des chenilles
- Disponible en 380 ch avec la transmission CVXDrive
- Transfert de puissance 100% avec entraînement positif
- Poids total autorisé en charge de 24,5 tonnes
- Nouveau système de freinage assisté de série sur le Rowtrac pour réduire le rayon de braquage

LE RESPECT DE VOS SOLS

Nous protégeons votre ressource la plus importante



LA TRACTION, SANS LE PATINAGE

Les trois galets porteurs suspendus garantissent une répartition optimale du poids du tracteur sur toute la surface de la chenille, en suivant le sol même sur terrains accidentés. Vous profiterez d'une traction efficace et d'un compactage du sol minimum, même si vous tractez des charges très lourdes. C'est l'une des différences majeures avec les machines à deux chenilles, avec deux points de contact avec le sol, qui ne fournissent une traction efficace que depuis l'arrière. Le Rowtrac adhère en cinq points de contact.

DES AVANTAGES INCONTESTABLES

Les ingénieurs de Case IH ont analysé avec le plus grand soin les points faibles des tracteurs à chenilles standard. La conception du design à 4 points de contact du Magnum Rowtrac est le résultat de cette analyse. Alors que les tracteurs à deux chenilles peuvent perdre rapidement contact avec le sol, le Magnum Rowtrac assure un suivi de sol en continu et quel que soit les conditions. Ce comportement optimal est permis par la suspension de chenilles indépendante de +/- 10 degrés et la suspension de pont avant qui assurent une répartition idéale du poids. Le résultat : une protection maximale des sols.

MANIABLE COMME UN TRACTEUR À ROUES

Les points forts du Magnum Rowtrac ne se limitent pas à la traction et à l'impact réduit sur le sol – il faut y ajouter le faible rayon de braquage en fourrières. Grâce au freinage assisté lors des demi-tours, et à une grande surface de contact au sol, le Magnum Rowtrac tourne idéalement et sans impacter le sol.

SUPÉRIEUR DANS TOUTES LES CONDITIONS

Contrairement aux autres tracteurs à chenilles, le Rowtrac dispose d'un blocage de différentiel sur les ponts avant et arrière, de manière à maintenir la traction, même dans les conditions les plus humides. Avec son excellente répartition du poids et sa large surface de contact avec le sol, le Rowtrac reste toujours sous contrôle, même avec des outils attelés à l'arrière. Pour le Magnum Rowtrac, tracter de lourdes charges ne pose aucun problème, il réagit bien mieux que les tracteurs à deux chenilles.

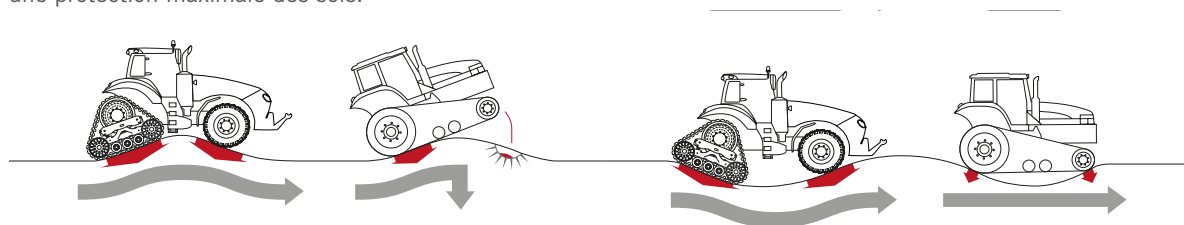







PLEINE PUISSANCE

Une performance maximale,
des résultats optimum

Les options de prise de force sont essentielles et les composants de pointe du Magnum AFS Connect sont parfaitement adaptés aux outils gourmands en puissance, comme les broyeurs, les presses à balles carrées, etc.

La combinaison du circuit hydraulique haute performance et de pompes de grosse cylindrée vous permet de relever tous les défis. Et les nouveaux leviers rétro-éclairés conçus pour actionner les distributeurs librement programmables garantissent une expérience de travail tout confort.

UNE PUISSANCE COLOSSALE À LA PRISE DE FORCE

À bas régime moteur

La nouvelle prise de force 1 000 tr/min pour usage intensif est parfaitement adaptée à la puissance du moteur du nouveau Magnum et déploie toutes ses performances dans des conditions de terrain difficiles. Vous pouvez également opter pour la prise de force 540/1 000 tr/min.

PRISE DE FORCE ARRIÈRE UNIVERSELLE

La transmission a été conçue pour atteindre des régimes de prise de force de 540 ou 1 000 tr/min à un régime moteur économique de 1 803 tr/min, ce qui réduit la consommation de carburant et, bien entendu, le niveau de bruit. Le système de contrôle électronique assure la douceur de fonctionnement et la protection des composants.

FACILITÉ D'UTILISATION

La prise de force peut être réglée pour s'activer et se désactiver automatiquement dès qu'une certaine hauteur est atteinte. Pour les outils gourmands en puissance, comme les broyeurs et les presses à balles carrées, le couple de démarrage de la prise de force peut être réglé sur deux intensités. L'outil et la prise de force sont ainsi protégés de l'usure, ce qui allonge leur durée de vie.

PRISE DE FORCE AVANT INSTALLÉE D'USINE

La prise de force 1 000 tr/min fonctionne à un régime moteur de 1 803 tr/min et délivre une puissance maximale de 230 ch à son arbre de 1 3/8", grâce à un embrayage à bain d'huile avec fonction Soft Start. Un système de gestion de prise de force avant, qui peut également être intégré à la séquence de gestion des manœuvres en bout de champ, est également de série.



Disposition intuitive des réglages de la prise de force avant et arrière.

AVANTAGES

- Prise de force arrière 1 000 ou 540/1 000 alignée sur la puissance moteur maximale
- Gestion de la prise de force
- La prise de force Soft Start prend soin de vos équipements
- Prise de force avant en option pour une productivité accrue



Nombreuses utilisations possibles grâce à la prise de force avant en option (1 000 tr/min).



HYDRAULIQUE HAUTE PERFORMANCE

Pour les tâches les plus difficiles

Le circuit hydraulique du Magnum est parfaitement adapté à sa catégorie de puissance. Vous pourrez ainsi utiliser n'importe quel outil avec la plus grande facilité.

LA PUISSANCE A UN NOUVEAU NOM

Le circuit hydraulique du Magnum relève la barre d'un cran de plus : choisissez entre trois pompes haute performance avec des débits allant de 166 l/min jusqu'à 282 l/min. La version double pompe convient plus particulièrement pour l'utilisation constante d'outils gourmands en puissance.

ÉQUIPEMENT COMPLET

Une connexion hydraulique extérieure Power Beyond, avec capacité de détection de charge LS et jusqu'à 6 distributeurs électrohydrauliques à l'arrière permettent d'utiliser des outils complexes. Jusqu'à 3 distributeurs électrohydrauliques latéraux sont fournis avec le relevage avant ou la prise de force avant pour encore plus de flexibilité.

JAMAIS VOUS N'AVEZ EU AUTANT DE LIBERTÉ

Les commandes des distributeurs établissent une nouvelle référence en matière de facilité de configuration et de confort. Utilisez le moniteur AFS Pro 1200 haute définition pour attribuer jusqu'à 4 distributeurs à des raccourcis sur le Multicontroller ou le nouveau joystick. Les leviers rétro-éclairés changent de couleur en fonction du distributeur qui leur a été attribué. Ce qui simplifie l'utilisation et réduit le risque d'inversion. Tous les réglages des distributeurs sont intuitifs. Le contrôle des débits et temporisation peut également être configuré avec l'écran tactile AFS Pro 1200.



Avec les touches de raccourci, vous accédez directement au menu des paramètres qui vous permet de configurer vos distributeurs auxiliaires.

RELEVAGE ARRIERE RENFORCÉ

Le relevage hydraulique arrière HD de catégorie 4 offre une capacité maximale de relevage de 11 700 kg pour permettre au Magnum de travailler avec les outils les plus lourds. La commande anti-tangage empêche les outils d'osciller afin d'augmenter la qualité de conduite sur route.

RELEVAGE AVANT INTÉGRÉ

Le relevage avant intégré est une option supplémentaire pour doper encore votre productivité. D'une capacité de levage de 4 070 kg, il est disponible avec prise de force avant 1 000 tr/min en option et distributeurs associés.



Les leviers de commande configurables à changement de couleurs permettent de personnaliser l'attribution de chaque distributeur.

AVANTAGES

- Leviers de distributeur à changement de couleurs, une exclusivité sur ce marché
- Capacité de relevage pouvant atteindre 11 700 kg à l'arrière
- Capacité de relevage pouvant atteindre 4 070 kg à l'avant
- Débit de pompe exceptionnel de 282 l/min max. pour les outils plus gourmands
- Jusqu'à 6 distributeurs électrohydrauliques à l'arrière
- Jusqu'à 3 distributeurs électrohydrauliques latéraux
- Fonction de blocage automatique de l'essieu de remorque









 Glissement **3 %**



 Puissance du moteur

91 %

Zone	Statut	Coordonnées	Notes
1	Actif	10.10.10	Zone A
2	Inactif	10.10.10	Zone B
3	Actif	10.10.10	Zone C
4	Inactif	10.10.10	Zone D
5	Actif	10.10.10	Zone E
6	Inactif	10.10.10	Zone F
7	Actif	10.10.10	Zone G
8	Inactif	10.10.10	Zone H
9	Actif	10.10.10	Zone I
10	Inactif	10.10.10	Zone J
11	Actif	10.10.10	Zone K
12	Inactif	10.10.10	Zone L
13	Actif	10.10.10	Zone M
14	Inactif	10.10.10	Zone N
15	Actif	10.10.10	Zone O
16	Inactif	10.10.10	Zone P
17	Actif	10.10.10	Zone Q
18	Inactif	10.10.10	Zone R
19	Actif	10.10.10	Zone S
20	Inactif	10.10.10	Zone T
21	Actif	10.10.10	Zone U
22	Inactif	10.10.10	Zone V
23	Actif	10.10.10	Zone W
24	Inactif	10.10.10	Zone X
25	Actif	10.10.10	Zone Y
26	Inactif	10.10.10	Zone Z

LA PRÉCISION AU SERVICE DE LA RÉUSSITE

Réduisez vos coûts grâce aux solutions d'agriculture de précision (AFS®) de Case IH



Case IH est l'un des leaders du marché en agriculture de précision. Nous offrons à ce titre une gamme complète d'outils d'aide à la décision : transfert de données, suivi des paramètres machine à distance, centralisation des informations sur le portail AFS Connect. Ce rôle de pionnier est renforcé par les fonctions à forte valeur ajoutée, comme les toutes dernières solutions d'agriculture de précision (AFS®), la compatibilité ISOBUS et le système de gestion des séquences en fourrières HMC II. De même, nous avons mis au point le système de gestion des manœuvres en bout de champ (HMC II) de manière à automatiser de plus en plus d'opérations du tracteur. Avec sa précision répétable, des chevauchements réduits, des coûts d'exploitation en baisse et une maximisation des profits. L'AFS® garantit à la fois précision et rentabilité.

AFSSUPPORTCENTER

0 805 540 747
afssupporteur@caseih.com

CASE IH AFS®

Profitez d'une précision maximale jours après jours

Les systèmes AFS® de Case IH sont à l'avant-garde des solutions d'agriculture de précision depuis plus de dix ans. Ils incluent tout ce dont vous avez besoin pour obtenir une précision répétable jusqu'à 1,5 cm, réduire les chevauchements, limiter les coûts d'exploitation et optimiser votre rentabilité.

CONTRÔLE AVANCÉ DE LA MACHINE

Le nouvel écran AFS Pro 1200 permet la configuration et la commande interactives de la machine. Suivez l'évolution du rendement, la consommation de carburant et les charges de travail, branchez des caméras externes, conservez des enregistrements de travail et gérez les outils ISOBUS, le tout depuis un seul écran. Avec la fonction de partage de l'écran, l'écran du tracteur peut être connecté au PC de l'exploitation ou du technicien SAV, afin d'apporter le meilleur soutien au conducteur.

LA PLUS GRANDE PRÉCISION DU SECTEUR

Le système de guidage Accuguide entièrement intégré vous aide à réaliser les travaux aux champs avec la meilleure précision du marché. L'antenne AFS Vector Pro entièrement revisitée traite les signaux avec une grande fiabilité, en garantissant une précision d'un passage à l'autre jusqu'à 1,5 cm.

Ne vous inquiétez pas pour la réception du signal : notre système xFill se substitue au système RTK pendant 20 minutes de manière à pouvoir maintenir le cap, même en cas de perte du signal.

MYCASE IH

MyCase IH est une solution cloud innovante, qui vous permet de rester connecté à votre machine, vos parcelles et même votre concession. Où que vous vous trouviez, cette plateforme vous permet à tout moment de partager des informations avec votre concessionnaire Case IH, votre chef de cultures ou tous partenaires professionnels de confiance. Vous gardez toujours le contrôle de vos données et c'est à vous de décider ce que vous souhaitez en faire.

RESTEZ CONNECTÉ

Le système télématique AFS Connect® de Case IH permet aux propriétaires et exploitants agricoles de surveiller et de gérer leurs équipements depuis n'importe où. Vous pouvez localiser les machines en temps réel avec votre ordinateur de bureau, votre tablette ou votre smartphone, et accéder à leurs données en direct, peu importe où vous vous trouvez. L'analyse de ces données peut vous aider à optimiser vos rendements, votre productivité et votre consommation de carburants.



Antenne AFS Vector Pro

AVANTAGES

- Gamme de précisions de signal disponible (signaux WAAS, EGNOS, OmniSTAR, RTX et RTK)
- Les récepteurs utilisent des signaux GPS, Galileo et GLONASS pour une meilleure couverture réseau
- Signal RTK+ haute précision en option avec niveaux de précision de 1,5 cm
- Système de guidage automatique Accuguide intégré sur la version Magnum AFS Connect
- xFill comble les pertes du signal RTK+ pendant 20 minutes





AFS CONNECT

Gérez votre exploitation, votre parc et vos données à distance



AFS Connect vous permet de surveiller et de gérer à distance votre exploitation, votre parc et vos données et donc d'optimiser vos performances, votre productivité et votre flexibilité. Visualisez vos machines en direct. Avec toutes les informations à portée de main, vous pouvez gérer avec succès vos opérations à tout moment et en tout lieu !

INTERFACE INTUITIVE

- Nouvelle interface intuitive réétudiée, mettant à votre disposition toutes les informations dont vous avez besoin
- Plateforme ergonomique divisée en 3 sections : parc, exploitation et données

GAIN DE TEMPS SUR LA GESTION

- Visualisation des données de plusieurs machines travaillant sur une même parcelle
- Gérez votre activité et transférez des données de votre bureau aux machines et vice versa

UNE PRODUCTIVITÉ MAXIMALE QUI FACILITE LA PRISE DE DÉCISIONS

- Notifications et visualisation de paramètres de fonctionnement critiques
- Connectez-vous et partagez des données en toute sécurité avec Application Programming Interface (API)



Gérez votre exploitation où que vous soyez

SUIVEZ VOS OPÉRATIONS QUOTIDIENNES

- Visualisez, partagez et gérez les données pendant le travail, en temps réel, depuis n'importe quel appareil
- Affichez les données télématiques actualisées de vos machines et les codes d'erreur à distance

LA SOLUTION IDÉALE D'AIDE A LA DECISION

- La cartographie en direct vous permet de localiser vos machines et déterminer leur sens de déplacement
- Partagez les informations de vos véhicules, leur localisation et leur sens de déplacement avec diverses applications (par exemple, WhatsApp) sur votre smartphone



My CASE IH
AGRICULTURE

VOTRE TOUTE NOUVELLE ASSISTANCE CASE IH

MYCASE IH est une nouvelle plateforme cloud gratuite à laquelle vous pouvez vous connecter pour accéder à tout ce qui concerne les matériels Case IH. Affichez un aperçu général de toutes vos machines et tous vos équipements, gérez vos droits d'accès et consultez les documents après-vente avec des manuels d'utilisation, des documents de support, des catalogues de pièces de rechange, et bien plus encore. La plateforme est disponible sur tous les appareils : smartphone (Apple & Android), tablette et ordinateur de bureau.

RENDEZ-NOUS VISITE SUR MY.CASEIH.COM



GESTION DE L'EXPLOITATION

FAITES-EN PLUS CHAQUE JOUR

Optimisez votre temps en organisant facilement vos parcelles, vos travaux et vos données agronomiques

GÉREZ VOTRE EXPLOITATION

La gestion de vos parcelles et de vos données peut être très chronophage. L'AFS Connect optimise votre temps en organisant facilement vos parcelles, vos travaux et vos données agronomiques. Avec une mine d'informations à portée de main, vous pouvez améliorer votre performance.

- **Visualisation des données** : accédez en temps réel aux données de vos champs, vos applications et vos rendements, y compris : informations topographiques, météorologiques ou relatives à vos équipements, prescriptions.
- **Rapports** : suivez toutes les données critiques de votre exploitation ou de votre matériel au travail. Planifiez vos prochaines activités, gérez la logistique, partagez vos données avec vos conseillers de confiance et prenez des décisions bien informées.
- **Intuitivité** : jamais il n'a été aussi facile de suivre l'état d'avancement des travaux réalisés dans votre exploitation. Que vous soyez sur la route, au champ ou au bureau, l'interface utilisateur intuitive vous tient informé à tout moment.



GESTION DU PARC

SUIVEZ, SURVEILLEZ ET GÉREZ TOUT VOTRE PARC

Suivez efficacement la localisation de vos équipements et visualisez les paramètres de vos machines en temps réel

GÉREZ VOTRE PRODUCTIVITÉ

Lorsque toutes vos machines fonctionnent efficacement avec peu ou pas de temps mort, vous gagnez en tranquillité d'esprit grâce à un travail plus intelligent et la certitude d'avoir fait le maximum pour tirer le meilleur parti de chaque saison.

- **Aperçu général du parc** : accédez aux informations essentielles, avec les performances détaillées de chaque machine, par type de véhicule. La carte vous permet de visualiser les machines connectés, afin de réaliser plus efficacement vos opérations aux champs et de mieux coordonner votre parc de machines.
- **Détails sur la machine** : accédez aux dernières opérations réalisées par vos machines et créez un rapport du statut par heures et un suivi de la consommation de carburant sur les 7 derniers jours.
- **Historique et notifications des pannes** : affichez et filtrez les pannes notifiées au conducteur sur les écrans de la cabine. Configurez et réglez les notifications, comme les vitesses d'avancement, la température de l'huile, la charge du moteur ou le niveau de carburant, et recevez-les via Internet ou SMS.



GESTION DES DONNÉES

CONNECTEZ-VOUS ET GÉREZ VOS DONNÉES

Partagez les données de votre exploitation en toute sécurité avec vos partenaires de confiance, n'importe où, n'importe quand

GÉREZ L'ÉCHANGE DE VOS DONNÉES

Gérez, partagez et transférez vos données – tout en gardant le contrôle complet de ce que vous voulez échanger avec vos partenaires professionnels de confiance privilégiés.

- **Partage sécurisé des données** : partagez en toute sécurité des données sélectionnées avec vos partenaires de confiance, en décidant qui peut accéder à chaque donnée générée.
- **Partenaires tiers** : transfert bidirectionnel sécurisé de données entre AFS Connect et vos fournisseurs tiers de confiance (AgDNA, Cropio, Farmers Edge™, Trimble® Ag Software, Climate Field View, ...) pour exploiter au maximum vos données agronomiques et prendre tous les jours les bonnes décisions en matière de gestion.
- **Solutions pour parcs multi-marques** : les clients de Case IH peuvent bénéficier d'une solution complète pour le partage de données grâce à deux récents partenariats :
 - DataConnect est une nouvelle interface cloud-to-cloud, en partenariat avec CLAAS, 365FarmNet, John Deere et New Holland. Les propriétaires de parcs mixtes peuvent échanger et gérer des données sans problèmes de compatibilité.

- Avec la plateforme universelle d'échange de données Agrirouter, incluant de nombreuses autres marques de tracteurs et d'outils, telles que AGCO, SDF, Krone, Pöttinger, Lemken, Kuhn, etc. (liste disponible sur <https://my-agrirouter.com/en/agrirouter/marques/>) pour permettre une meilleure compatibilité entre les systèmes de gestion des données des tracteurs et des outils.



MACHINE OF THE YEAR
e-garhoute 2020 traction

DES SOLUTIONS INTÉGRÉES

Pour un maximum de productivité

Le Magnum AFS Connect a été développé en adéquation avec vos besoins et vos attentes, le résultat : un concept d'utilisation qui établit de nouvelles références en matière de facilité d'utilisation, de personnalisation et de convivialité.

L'EXPÉRIENCE DE CONDUITE PAR EXCELLENCE

Le Magnum s'articule autour du nouvel accoudeur Multicontroller avec l'écran AFS Pro 1200 intégré, qui peut être commandé soit par l'interface tactile, soit par l'encodeur Case IH. Finis les menus sans fin : les touches de raccourci préprogrammées facilitent énormément la navigation. Huit boutons programmables, dont quatre sur le Multicontroller, peuvent être programmés avec plus de 100 fonctions.

Vous souhaitez régler le volume de la radio depuis le Multicontroller ? Aucun souci : le nouveau Magnum AFS Connect vous offre toute la liberté voulue pour configurer votre espace de travail à votre guise.

COMMANDE À DISTANCE DU MAGNUM

Votre Magnum AFS Connect est toujours connecté à votre centre de commande MyCaseIH en temps réel via le transfert de données sans fil. MyCaseIH vous permet de visualiser les mêmes données que le conducteur, pour pouvoir gérer les données provenant des parcelles. Votre concessionnaire peut accéder en direct à distance à l'écran AFS Pro 1200 pour guider le conducteur dans le fonctionnement et les réglages.

Quelle que soit l'heure, quel que soit l'endroit, le responsable de l'exploitation ou le concessionnaire pourra visualiser le même écran que celui dont le conducteur dispose dans la cabine du tracteur, en temps réel !

AFS CONNECT SUPPORT PRO

Dites adieu aux temps d'immobilisation pour réparation des pannes ! Désormais, vous pouvez travailler avec votre concessionnaire Case IH local pour rechercher

les pannes à distance et résoudre des problèmes de maintenance, notamment identifier les pièces de rechange dont vous pourriez avoir besoin pour continuer à utiliser votre machine.

MISE A JOUR À DISTANCE

Inutile de faire un crochet par chez votre concessionnaire, votre Magnum peut recevoir les mises à jour de logiciel par Internet, pour pouvoir accéder aux dernières fonctions dès qu'elles sont disponibles.



TIREZ LE MEILLEUR PARTI DE VOTRE TRACTEUR

Gestion des fourrières HMC II, AccuTurn Pro et compatibilité ISOBUS intégrée

HMC II

Les Magnum sont tous équipés du système de gestion des séquences de bouts de champs HMC II, conçu pour aider le chauffeur lors des demi-tours. Chaque étape peut être programmée selon le temps ou la distance parcourue. De plus, les facteurs déclencheurs des différentes fonctions automatisées peuvent être configurés, comme la réduction du régime moteur après le relevage de l'outil. Une séquence de manœuvres de fourrière peut être enregistrée lorsque le tracteur se déplace ou être programmée à l'arrêt. La séquence peut alors être reproduite manuellement ou automatiquement via le Multicontroller ou le moniteur AFS Pro 1200.

COMPATIBILITÉ ISOBUS

ISOBUS II permet de commander facilement un outil directement depuis le moniteur AFS Pro 1200. Avec

ISOBUS III, l'outil commande automatiquement les fonctions du Magnum. L'outil réglera automatiquement la vitesse en marche avant, la direction (option), la position du relevage et la vitesse de la prise de force, ainsi que le fonctionnement des distributeurs en fonction de ses besoins. Avec au final une coopération parfaite et une efficacité extrême de l'outil et du tracteur.

DES DEMI-TOURS INTELLIGENTS EN FOURRIÈRES

Notre toute nouvelle technologie AFS AccuTurn Pro combine la gestion des fourrières au braquage en bout de champ, de sorte que toutes les manœuvres en fourrière soient automatisées, le débit de chantier est optimal et l'outil est parfaitement maîtrisé. Expérimentez l'efficacité et le confort de la nouvelle génération.

AVANTAGES

- Le système HMC II automatise le travail afin de réduire la fatigue du conducteur et d'augmenter la productivité
- ISOBUS III en option pour un rendement optimal : les outils contrôlent, par exemple, la vitesse du tracteur, la direction (option), la montée/descente de l'attelage et le régime de la prise de force
- AccuTurn Pro combine les fonctions de braquage automatique et de gestion des manœuvres en fourrière pour une automatisation totale

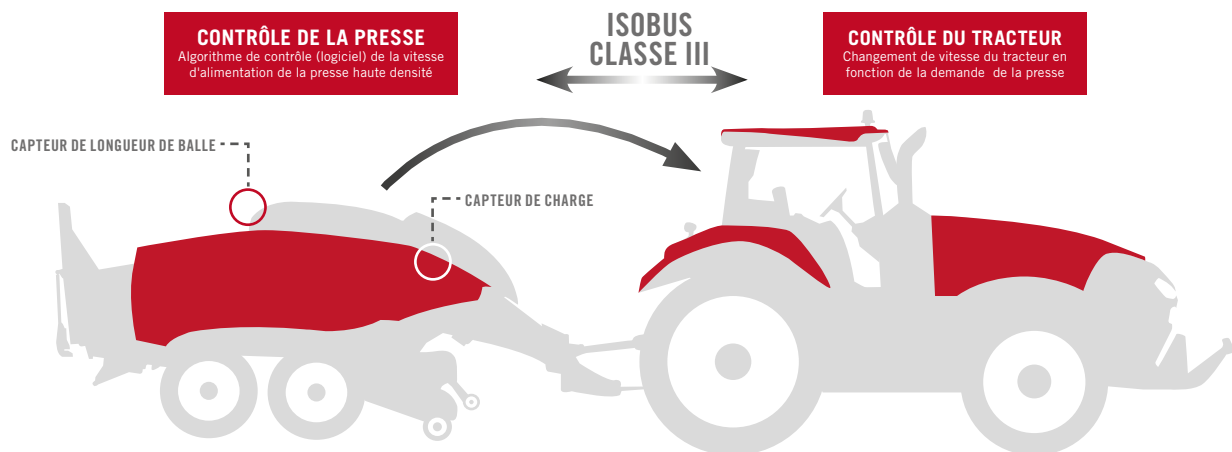



380 AFS



TRAVAILLEZ SEREINEMENT

Case IH vous accompagne

Case IH est à l'écoute du client chaque fois qu'il a une question à poser. Notre SAV propose une offre de services complète et un programme de service clientèle, capable de répondre à n'importe quelle question. Grâce à notre solide réseau nous sommes toujours proches de chez vous quand vous avez besoin de nous. Nos services comprennent l'assistance technique par diagnostic à distance jusqu'à notre logiciel pour les mises à jour de logiciel à distance en passant par le financement, les questions AFS, les entretiens et même l'organisation et la fourniture des pièces de rechange. C'est ce que nous entendons par service moderne.



NOUS NOUS PRÉOCCUPONS TOUJOURS DE LA DISPONIBILITÉ

Car elle est toujours pour vous source de préoccupation

NE VOUS ARRÊTEZ PAS !

Quand vous avez une journée très chargée en perspective, vous ne voulez surtout pas perdre du temps à entretenir votre tracteur. Sur un tracteur Magnum, les contrôles quotidiens et l'entretien régulier sont faciles et rapides. Par exemple, le groupe du radiateur est facile à nettoyer et le filtre à air est situé au bon endroit pour que vous puissiez le contrôler rapidement. Il suffit de quelques contrôles rapides avant de prendre la route !

TEMPS D'ARRÊT MINIMUM, COÛTS D'ENTRETIEN MINIMUM

Le Magnum équipé de la technologie moteur HI-eSCR2 vous permet de continuer à travailler tout en réduisant les frais d'entretien et les temps d'arrêt coûteux au minimum. Les longs intervalles d'entretien de 600 heures sont l'une des caractéristiques qui illustrent la forte baisse des coûts d'entretien.

FONCTIONNALITÉS À DISTANCE

La connectivité aide à optimiser la disponibilité et à permettre aux opérateurs de rester dans les champs grâce aux fonctions d'assistance intégrées au Magnum AFS Connect :

- Outil d'entretien à distance : permet aux concessionnaires d'identifier à distance les besoins de maintenance et d'entretien, et de déterminer de façon proactive les composants nécessaires sans avoir à se rendre sur le terrain.
- Consultation de l'écran à distance : permet à un gérant d'exploitation agricole ou à un concessionnaire de voir ce qui est affiché sur l'écran AFS Pro 1200 en cabine.
- Mises à jour à distance : permet aux concessionnaires d'exécuter les mises à jour logicielles via Wi-Fi.



SERVICE TEAM

Travaillez sereinement, Case IH vous accompagne

La **SERVICETEAM** Case IH est la résultante de l'association entre le réseau de concessionnaires, des outils d'assistance Case IH, des méthodes de formation modernes et des services de pièces détachées. L'ensemble vous permet en tant que clients de Case IH, de bénéficier d'un excellent service après-vente pour vous permettre de vous concentrer sur votre métier : l'agriculture !

GENUINEPARTS

NOUS MAINTENONS VOTRE TRACTEUR EN ORDRE DE MARCHÉ

Votre concessionnaire Case IH local et notre centre d'appels réservé aux commandes de pièces détachées disponible 24h/24, 7 jours sur 7, constitué de techniciens et de collègues spécialisés dans la logistique, font tous partie du réseau ServiceTeam de Case IH. Ils ont été formés pour vous donner des avis professionnels et résoudre vos problèmes, en veillant à ce que les pièces d'origine Case IH soient identifiées et envoyées dans les plus brefs délais pour qu'elles vous parviennent le jour même ou le lendemain afin que votre machine reste en excellent état.

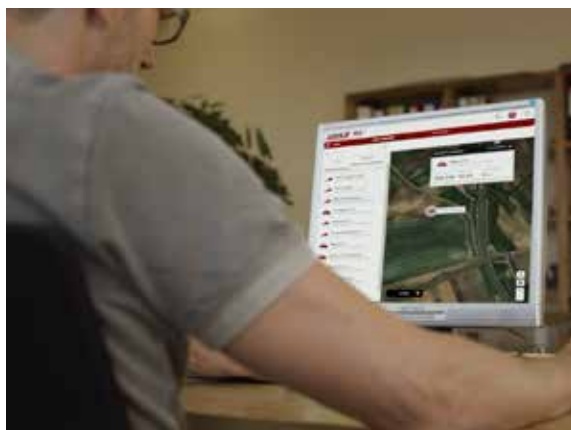

MAXSERVICE

24 HEURES SUR 24. QUEL QUE SOIT LE PAYS

Quand vous travaillez 24 h sur 24, vous n'êtes jamais seul grâce à MaxService. Une assistance téléphonique dédiée vous relie à Case IH ServiceTeam 24h/24, 7 jours sur 7. Les techniciens qui répondent chez votre concessionnaire local sont prêts à vous aider en vous donnant des conseils techniques, en vous proposant des solutions logicielles et en commandant les pièces d'origine dont vous avez besoin pendant la haute saison, nous vous aidons à continuer à travailler sur votre exploitation en vous offrant toute l'assistance nécessaire en cas de panne.



SAFEGUARD WARRANTY

GARANTIE DE TROIS ANS SAFEGUARD WARRANTY

Toutes les bonnes choses vont par trois : Nos standards de qualité extrêmement élevés et les améliorations continues apportées à nos produits nous permettent de proposer une garantie usine de 3 ans. La garantie couvre toutes les réparations nécessaires au cours des 2ème et 3ème années, dans les limites de la garantie de base. La main-d'œuvre et les pièces de rechange d'origine Case IH sont couvertes pour chaque réparation sous garantie, sans coûts imprévus. Pour les conditions, consultez votre concessionnaire Case IH local !



UNE SOLUTION DE FINANCEMENT OPTIMALE POUR CHAQUE INVESTISSEMENT

CNH Industrial Capital est la société de financement de Case IH. Nos employés sont des experts financiers qui bénéficient de nombreuses années d'expérience dans le secteur de l'agriculture. Nous connaissons non seulement les produits Case IH et le marché, mais nous comprenons également les exigences spécifiques de votre exploitation. De ce fait, nous sommes toujours en mesure de vous offrir une solution financière pour vos nouveaux investissements, spécifiquement adaptée à vos exigences opérationnelles. Parce que notre objectif le plus important est d'améliorer la rentabilité de votre investissement !



DURABILITÉ

Toutes nos démarches intègrent une conception durable



RÉDUIRE LA CONSOMMATION DES RESSOURCES EN PASSANT DES COMBUSTIBLES FOSSILES À **UN SYSTÈME D'ÉNERGIE RENOUVELABLE**



AUGMENTER LA PRODUCTIVITÉ AGRICOLE POUR **AMÉLIORER LA DISPONIBILITÉ ALIMENTAIRE**



RÉDUIRE **L'IMPACT ENVIRONNEMENTAL** ET OPTIMISER LA **CONSOMMATION D'ÉNERGIE** DANS TOUTES LES ACTIVITÉS DE L'ENTREPRISE



MULTIPLIER LES OPPORTUNITÉS D'ÉCHANGER DES **IDÉES** ET DES **BONNES PRATIQUES** AVEC TOUTES LES **PARTIES PRENANTES**

Case IH fait partie de CNH Industrial, l'une des plus grandes sociétés de biens d'équipement au monde. L'entreprise prend très au sérieux ses responsabilités environnementales et a été nommée à neuf reprises dans les indices de développement durable Dow Jones.

Au sein du groupe CNH Industrial :

- 91 % des déchets sont valorisés
- 27,5 % de l'eau utilisée est recyclée et
- 56 % de l'électricité consommée provient de sources renouvelables.

Être un leader mondial des biens d'équipement comporte de grandes responsabilités, ce qui signifie que nous devons rendre compte de toutes les activités que nous exerçons dans le monde. Notre responsabilité ne s'arrête pas aux portes de nos usines et nous nous efforçons d'être proactifs lorsqu'il s'agit de questions plus larges autour du développement durable.

Au fil des années, nous avons orienté nos travaux de recherche et développement pour offrir des produits d'un niveau de plus en plus élevé en matière de sécurité et d'éco-compatibilité. Plutôt que d'obliger nos clients à choisir entre des coûts d'exploitation réduits et l'éco-efficacité, notre stratégie est d'offrir des produits qui allient les deux.

En fournissant des produits et des solutions innovatrices respectueuses de l'environnement, Case IH s'attaque aux problèmes mondiaux, tels que le changement climatique. Les entreprises d'aujourd'hui sont confrontées à des défis complexes et interconnectés qui exigent l'intégration d'une conception durable en constante évolution, un scénario que Case IH considère comme un moteur important dans la création de valeur à long terme.

Les ingénieurs de Case IH se concentrent sur la production de machines qui travaillent non seulement sur le terrain, mais aussi avec celui-ci.

LES MOTEURS DU DÉVELOPPEMENT DURABLE SONT :

- Nécessité de nourrir une population croissante
- Importance de la protection des sols pour les générations futures
- Développement de solutions d'agriculture durable
- Sensibilisation du public
- Stimulation de l'engagement des personnes



MODÈLES	Magnum™ 310	Magnum™ 340	Magnum™ 380	Magnum™ 400
MOTEUR	FPT			
Nombre de cylindres	6			
Type	Moteur diesel Common Rail 24 soupapes, turbocompresseur et intercooler, post-traitement des gaz d'échappement HI-eSCR2			
Niveau des émissions	Stage V			
Cylindrée [cm ³]	8 700			
Puissance maximale ECE R120 ¹⁾ Gestion de puissance ²⁾ (kW/ch)	281 / 382	301 / 409	320 / 435	- / -
Puissance maximale ECE R120 ¹⁾ (kW/ch)	255 / 347	275 / 374	307 / 418	320 / 435
... au régime moteur [tr/min]	1 800			
Puissance nominale ECE R120 ¹⁾ Gestion de puissance ²⁾ (kW/ch)	255 / 347	276 / 375	305 / 415	- / -
Puissance nominale ECE R120 ¹⁾ (kW/ch)	229 / 311	250 / 340	279 / 379	291 / 396
... au régime moteur [tr/min]	2 000			
Couple maximum / Gestion de puissance ²⁾ [Nm à 1 300-1 400 tr/min]	1 708	1 800	1 850	-
Couple maximum [Nm à 1 300-1 400 tr/min]	1 531	1 671	1 850	1 850
Réserve de couple de série / Gestion de puissance ²⁾ [%]	40 / 40	40 / 37	39 / 27	33 / -
Capacité du réservoir de carburant PowerDrive / CVXDrive / Rowtrac / AdBlue [litres]	678 / 617 / 674 / 99			
TRANSMISSION				
PowerDrive 18x4 40 km/h	●	●	-	-
PowerDrive 19x4 40 km/h Eco ou 50 km/h	○	○	-	-
PowerDrive 21x5 40 km/h Eco ou 50 km/h Eco	-	-		●
Transmission à variation continue CVXDrive de 0 à 40 km/h Eco ou de 0 à 50 km/h	○	○	●	-
Powershuttle – Inverseur au volant et sur le levier Multicontroller	●			
Type blocage de différentiel du pont arrière	Électrohydraulique			
Frein de service	Multidisque humide à commande hydraulique et réglage automatique			
PRISE DE FORCE				
Type d'engagement	Électrohydraulique			
Vitesses de série (en option)	1 000 (540/1 000)			
... au régime moteur [tr/min]	1 803 (1 592/1 803)			
Type d'arbre de série (en option)	1 3/4» 20 cannelures (1 3/8» 6 cannelures (540 tr/min) ou 1 3/8» 21 cannelures (1 000 tr/min) ou 1 3/4» 20 cannelures (1 000 tr/min))			
ATTELAGE AVANT ET PRISE DE FORCE				
Prise de force avant vitesse 1 000 tr/min à 1 804 tr/min	○			
Capacité de levage du relevage avant [kg]	4070			
PONT AVANT				
Catégorie de pont avant	Cat. 5	Cat. 5	Cat. 5	Cat. 5
Suspension de pont avant	●	●	●	●
Angle de braquage[°]	Réglable via l'écran AFS Pro 1200			
Rayon de braquage minimum ³⁾ Réglage de voie de 1 800mm [m]	5 300			
CIRCUIT HYDRAULIQUE				
Type de circuit	Pompe à cylindrée variable à pression et débit compensés			
Débit de pompe max. de série/haut débit/double débit [l/min]	166 / 221 / 282			
Pression du circuit [bar]	210			
Type de commande	EHC (Electronic Hitch Control) avec contrôle de l'attelage « Hitch Ride Control », troisième point hydraulique en option, stabilisateurs automatiques en option			
Capacité de relevage maximale [kg]	11 700	11 700	10 929	10 929
Capacité de relevage OCDE sur toute la plage à 610 mm [kg]	10 022	10 022	10 884	10 884
Nombre max. de distributeurs arrière	4 distributeurs électrohydrauliques de série, 5 ^e et 6 ^e en option - Power Beyond de série auxiliaires et commandes de débit			
Réglage de minuterie du distributeur auxiliaire	Entre 0 et 30 secondes sur tous les modèles			
Type de catégorie	Cat. III / IVN en option	Cat. III / IVN en option	Cat. IV	Cat. IV
Contrôle de patinage	○	○	○	○

● De série ○ En option - Non disponible ¹⁾ECE R120 correspond aux normes ISO 14396 et 97/68/CE ²⁾La gestion de puissance est uniquement disponible pendant les travaux à la prise de force en déplacement et au transport ³⁾Avec pneus standard

MODÈLES	Magnum™ 310	Magnum™ 340	Magnum™ 380	Magnum™ 400
POIDS				
Poids d'expédition de série approximatif pont avant suspendu (kg)	11 415	12 190	12 190	12 190
Poids total autorisé pont avant Cat. 5 [kg]	17 850	18 000	18 000	18 000
Poids maximum autorisé pont avant Cat. 5 [kg]	6 350	7 760	7 760	7 760
Poids maximum autorisé pont arrière [kg]	11 500	11 500	11 500	11 500
DIMENSIONS ³⁾				
A : Longueur hors tout / attelage avant / masses avant uniquement [mm] avec pont arrière usage sévère [mm]	6 015 / 6 295 / 6 225 - / - / -	6 015 / 6 295 / 6 225 6 299 / 6 575 / 6 505	6 015 / 6 295 / 6 225 6 299 / 6 575 / 6 505	6 015 / 6 295 / 6 225 6 299 / 6 575 / 6 505
B : Hauteur hors tout [mm]	3 375	3 375	3 375	3 375
C : Largeur hors tout (entre rallonge d'ailes arrière) [mm]	2 550	2 550	2 550	2 550
D : Empattement PowerDrive / CVXDrive / Pont arrière Cat. 5 [mm]	3 055 / 3 105 / -	3 055 / 3 105 / 3 155	- / 3 155 / 3 155	3 155 / - / 3 155
E : Hauteur au centre du pont arrière au point culminant [mm]	2 488	2 488	2 488	2 488
F : Réglage de voie avant [mm] arrière [mm]	1 560 - 2 256 1 470 - 2 294	1 560 - 2 256 1 470 - 2 294	1 560 - 2 256 1 470 - 2 294	1 560 - 2 256 1 470 - 2 294
PNEUS STANDARD⁴⁾				
Avant	600 / 70 R30	600 / 70 R30	600 / 70 R30	600 / 70 R30
Arrière	710 / 70 R42	710 / 70 R42	710 / 70 R42	710 / 70 R42

MODÈLE	Magnum™ 380 CVXDrive Rowtrac
POIDS	
Poids d'expédition de série approximatif Pont avant suspendu Cat. 5 [kg]	17 113
Poids total autorisé [kg]	24 500
DIMENSIONS ³⁾	
A : Longueur hors tout support / attelage avant / masses avant uniquement [mm]	6 015 / 6 295 / 6 225
B : Hauteur hors tout [mm]	3 450
C : Largeur hors tout avec chenilles de 600 mm / 762 mm [mm]	2 540 / 2 990
D : Empattement [mm]	3 155
E : Hauteur jusqu'au centre du volant [mm]	1 243
F : Réglage de voie avant [mm] arrière [mm]	1 560 - 2 256 1 470 - 2 294
PNEUS STANDARD⁴⁾	
Avant	620 / 75 R30
VOIE	
Largeur de voie de série/en option [mm]	610 / 762
Largeur des chenilles de série [cm]	193, 203 et 224

- Non disponible ³⁾ Avec pneus standard ⁴⁾ Autres pneus sur demande

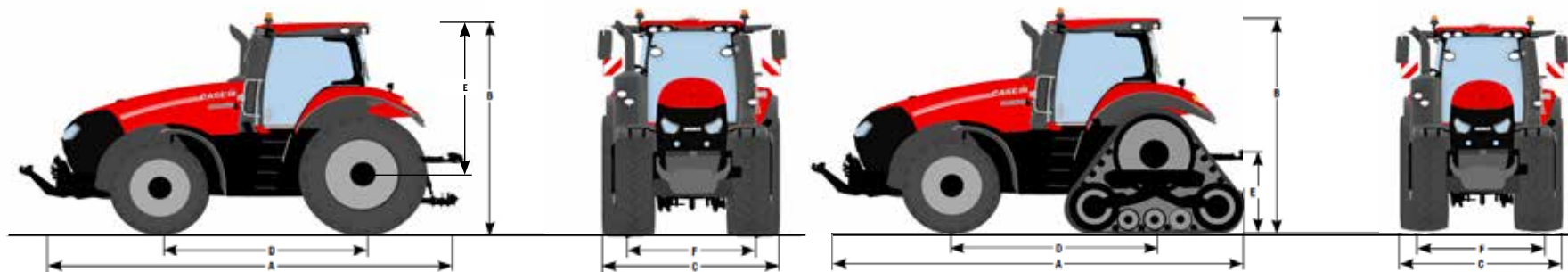

Brochure de la série CASE IH Magnum™ – 02/2020
Code 19C0008FOO
Imprimé en AUTRICHE

WWW.CASEIH.COM

CNH Industrial Österreich GmbH
Steyrer Straße 32, A-4300 St. Valentin – Autriche

Appel gratuit : 00 800 22 73 44 00

 Mieux vaut prévenir que guérir ! Lisez toujours le manuel de l'opérateur avant d'utiliser les équipements. Inspectez les équipements avant de les utiliser et vérifiez qu'ils fonctionnent correctement. Respectez les pictogrammes de sécurité du produit et utilisez les fonctions de sécurité fournies, le cas échéant. Cette documentation est destinée à une publication internationale. Les équipements de série et en option ainsi que les modèles disponibles varient d'un pays à l'autre. Case IH se réserve le droit de modifier sans préavis et à tout moment la conception et les équipements techniques, sans obligation de sa part de modifier les unités qui ont déjà été vendues. Tous les efforts ont été fournis pour assurer l'exactitude des spécifications, des descriptions et des illustrations de cette brochure au moment de la mise sous presse. Cependant, celles-ci sont également sujettes à modification sans préavis. Il est possible que les illustrations comprennent des équipements en option, ou que tous les équipements de série ne soient pas représentés. Case IH recommande les lubrifiants **ARCELA**.



CASE IH
AGRICULTURE
POUR CEUX QUI EXIGENT PLUS